

# INSPIRON™

## GUÍA DE CONFIGURACIÓN





# INSPIRON™

## GUÍA DE CONFIGURACIÓN

Modelo reglamentario: P14E

Tipo reglamentario: P14E001

# Notas, precauciones y avisos

 **NOTA:** una NOTA indica información importante que le ayuda a obtener un mejor rendimiento del equipo.

 **PRECAUCIÓN:** una PRECAUCIÓN indica la posibilidad de daños en el hardware o pérdida de datos, y le explica cómo evitar el problema.

 **ADVERTENCIA:** un mensaje de ADVERTENCIA indica el riesgo de daños en la propiedad, de lesiones personales e incluso de muerte.

Si adquirió un equipo Dell de la serie n, las referencias a los sistemas operativos Microsoft Windows que aparezcan en este documento no se aplican.

Este elemento incorpora una tecnología de protección contra copia que está amparada por las patentes de EE. UU. y otros derechos de propiedad intelectual de Rovi Corporation. Se prohíbe la ingeniería inversa y el desensamblaje.

---

**La información incluida en este documento se puede modificar sin notificación previa.**

**© 2010 - 2011 Dell Inc. Reservados todos los derechos.**

Queda estrictamente prohibida la reproducción de este material en cualquier forma sin la autorización por escrito de Dell Inc.

Marcas comerciales utilizadas en este texto: Dell™, el logotipo de DELL, Inspiron™ y DellConnect™ son marcas comerciales de Dell Inc. Intel®, Pentium® y Core™ son marcas comerciales registradas o marcas comerciales de Intel Corporation en los EE. UU. y en otros países. Microsoft®, Windows® y el botón de inicio de Windows  son marcas comerciales o marcas comerciales registradas de Microsoft Corporation en los Estados Unidos o en otros países. Bluetooth® es una marca comercial registrada que es propiedad de Bluetooth SIG, Inc. y que Dell Inc. utiliza bajo licencia. Blu-ray Disc™ es una marca comercial de Blu-ray Disc Association.

En este documento se pueden utilizar otras marcas y nombres comerciales para hacer referencia a las entidades que son propietarias de dichas marcas y nombres o de sus productos. Dell Inc. renuncia a cualquier interés sobre la propiedad de marcas y nombres comerciales que no sean los propios.

# Contenido

## **Configuración del equipo portátil Inspiron. . . . . 5**

Antes de configurar el equipo. . . . .	5
Conexión del adaptador de CA. . . . .	6
Conexión del cable de red (opcional) . . .	7
Uso del botón de encendido. . . . .	8
Configuración del sistema operativo . . .	9
Creación de medios de recuperación del sistema (recomendado). . . . .	10
Activación o desactivación de la conexión inalámbrica (opcional). . . . .	12
Configuración de la visualización inalámbrica (opcional) . . . . .	14
Conexión a Internet (opcional) . . . . .	16

## **Uso del equipo portátil Inspiron. . . 18**

Características de la parte derecha . . .	18
Características de la parte izquierda. . .	20

Características de la parte posterior. . .	24
Características de la parte delantera . .	26
Indicadores luminosos de estado . . . .	28
Desactivación de la carga de la batería. . .	30
Características de la base del equipo y del teclado. . . . .	32
Gestos que se usan con el panel táctil. . .	36
Teclas de controles multimedia . . . . .	39
Uso de la unidad óptica. . . . .	42
Características de la pantalla. . . . .	44
Extracción y sustitución de la cubierta superior (opcional). . . . .	46
Extracción y colocación de la batería . . .	50
Características de software. . . . .	52
Dell DataSafe Online Backup. . . . .	53
Dell Stage . . . . .	54

## Contenido

<b>Solución de problemas</b> . . . . .	<b>57</b>	<b>Cómo obtener ayuda</b> . . . . .	<b>80</b>
Códigos de sonido . . . . .	57	Asistencia técnica y servicio al cliente . . .	81
Problemas con la red . . . . .	59	DellConnect . . . . .	82
Problemas de alimentación eléctrica . . .	60	Servicios en línea . . . . .	82
Problemas con la memoria . . . . .	62	Servicio automatizado de estado de pedidos . . . . .	84
Bloqueos y problemas de software . . .	63	Información sobre productos . . . . .	84
<b>Uso de las herramientas de asistencia</b> . . . . .	<b>66</b>	Devolución de artículos para su reparación en garantía o para la devolución de su importe . . . . .	85
Centro de asistencia técnica de Dell . . .	66	Antes de llamar . . . . .	87
Mis descargas de Dell . . . . .	68	Cómo ponerse en contacto con Dell . . .	89
Solucionador de problemas de hardware . . . . .	68	<b>Búsqueda de información y recursos adicionales</b> . . . . .	<b>92</b>
Dell Diagnostics . . . . .	69	<b>Especificaciones</b> . . . . .	<b>95</b>
<b>Restauración del sistema operativo</b> . . . . .	<b>71</b>	<b>Apéndice</b> . . . . .	<b>103</b>
Restaurar sistema . . . . .	72	Información para NOM o Norma Oficial Mexicana (sólo para México) . . .	103
Dell DataSafe Local Backup . . . . .	73	<b>Índice</b> . . . . .	<b>104</b>
Medios de recuperación del sistema . . .	76		
Dell Factory Image Restore . . . . .	77		

# Configuración del equipo portátil Inspiron

En esta sección se proporciona información sobre la configuración del equipo portátil Dell Inspiron.

## Antes de configurar el equipo

Al definir la ubicación del equipo, asegúrese de que el lugar elegido disponga de fácil acceso a una fuente de energía, una ventilación adecuada y una superficie nivelada para colocar el equipo.

La circulación restringida de aire alrededor del equipo portátil puede hacer que éste se caliente en exceso. Para evitar el sobrecalentamiento, asegúrese de que haya un espacio de al menos 10,2 cm (4 pulgadas) detrás del equipo y de 5,1 cm (2 pulgadas) como mínimo en el resto de los lados. Nunca se debe colocar el equipo en un espacio cerrado, como un armario o cajón, mientras esté encendido.

 **ADVERTENCIA:** no bloquee las rejillas de ventilación, no introduzca objetos en ellas ni permita que se acumule polvo. No coloque el equipo Dell en un entorno con poca ventilación, como un maletín cerrado, o sobre superficies textiles, como alfombras o mantas, cuando esté encendido. La restricción de la circulación de aire puede dañar el equipo, empeorar su rendimiento o provocar un incendio. El equipo enciende los ventiladores cuando alcanza cierta temperatura. El ruido del ventilador es normal y no indica ningún problema con el ventilador ni con el equipo.

 **PRECAUCIÓN:** colocar o apilar objetos pesados o afilados sobre el equipo puede provocar daños irreparables en él.

## Conexión del adaptador de CA

Conecte el adaptador de CA al equipo y, a continuación, conéctelo en un enchufe eléctrico o en un protector contra sobrevoltajes.

**⚠ ADVERTENCIA:** el adaptador de CA funciona con los enchufes eléctricos de todo el mundo. No obstante, los conectores de alimentación y las regletas de enchufes varían de un país a otro. El uso de un cable no compatible o una conexión incorrecta del cable con una regleta de enchufes o un enchufe eléctrico puede ocasionar daños permanentes en el equipo o provocar un incendio.

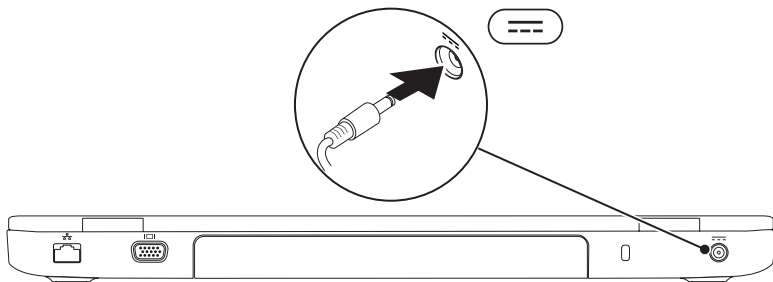



## Conexión del cable de red (opcional)

Para usar una conexión de red con cable, conecte el cable de red.

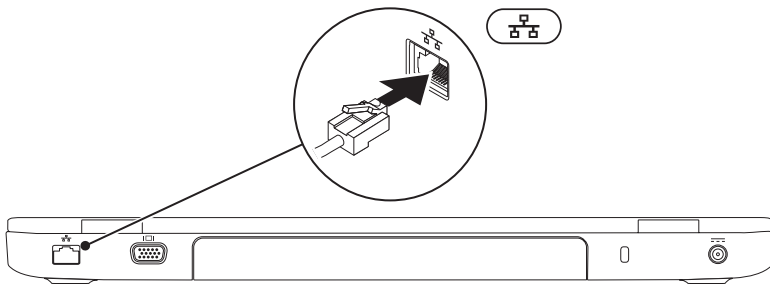

## Uso del botón de encendido

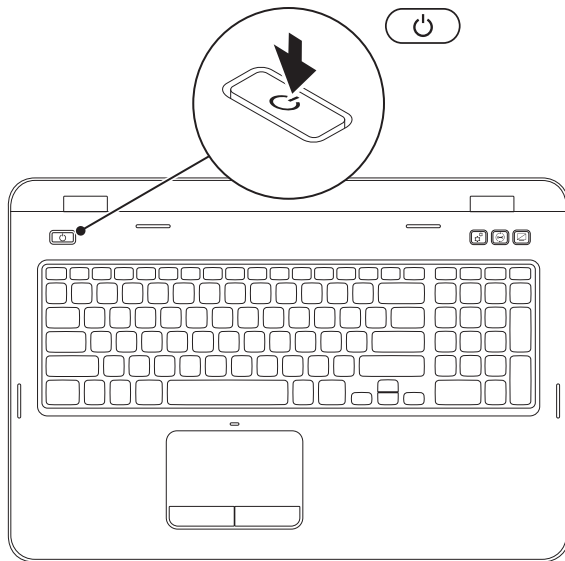



# Configuración del sistema operativo

Su equipo Dell ya tiene configurado el sistema operativo que seleccionó en el momento de la compra.

## Configuración de Microsoft Windows

Para configurar Microsoft Windows por primera vez, siga las instrucciones que aparecen en pantalla. Estos pasos son obligatorios y es posible que tarde varios minutos en realizarlos. Las pantallas de configuración de Windows lo guiarán por distintos procedimientos, entre los que se incluyen la aceptación de los contratos de licencia, la definición de preferencias y la configuración de una conexión a Internet.

 **PRECAUCIÓN:** no interrumpa el proceso de configuración del sistema operativo. Si lo hace, es posible que no pueda utilizar el equipo y tendrá que volver a instalar el sistema operativo.

 **NOTA:** para lograr el óptimo rendimiento del equipo, se recomienda descargar e instalar las últimas versiones del BIOS y de los controladores disponibles para su equipo en [support.dell.com](http://support.dell.com).

 **NOTA:** para obtener más información sobre el sistema operativo y las funciones, vaya a [support.dell.com/MyNewDell](http://support.dell.com/MyNewDell).

## Configuración de Ubuntu

Para configurar Ubuntu por primera vez, siga las instrucciones que aparecen en pantalla. Para obtener más información sobre este sistema operativo, consulte la documentación de Ubuntu.

## Creación de medios de recuperación del sistema (recomendado)

 **NOTA:** al configurar Microsoft Windows, se recomienda crear medios de recuperación del sistema.

Los medios de recuperación del sistema se pueden usar para restaurar el estado operativo de fábrica del equipo y al mismo tiempo conservar sus archivos de datos (sin necesidad de usar el disco del *sistema operativo*). Utilice los medios de recuperación del sistema cuando los cambios realizados en el hardware, el software, los controladores u otros valores del sistema hayan dejado al equipo en un estado operativo no deseado.

Requisitos para crear los medios de recuperación del sistema:

- Dell DataSafe Local Backup
- Memoria USB con una capacidad mínima de 8 GB o una unidad DVD-R/DVD+R/Blu-ray Disc (opcional)

 **NOTA:** Dell DataSafe Local Backup no admite discos regrabables.

Para crear medios de recuperación del sistema:

1. Asegúrese de que el adaptador de CA esté conectado (consulte "Conexión del adaptador de CA" en la página 6).
2. Inserte el disco en el equipo o conecte la memoria USB.
3. Haga clic en **Inicio**  → **Todos los programas** → **Dell DataSafe Local Backup**.
4. Haga clic en **Create Recovery Media** (Crear medios de recuperación).
5. Siga las instrucciones que aparecen en pantalla.

 **NOTA:** para obtener información sobre la restauración de su sistema operativo a través de los medios de recuperación del sistema, consulte "Medios de recuperación del sistema" en la página 76.

 **NOTA:** al configurar Microsoft Windows, se recomienda crear un disco de restablecimiento de contraseña. Para obtener más información, consulte la asistencia técnica para Windows 7 en [support.dell.com/MyNewDell](http://support.dell.com/MyNewDell).

## Activación o desactivación de la conexión inalámbrica (opcional)

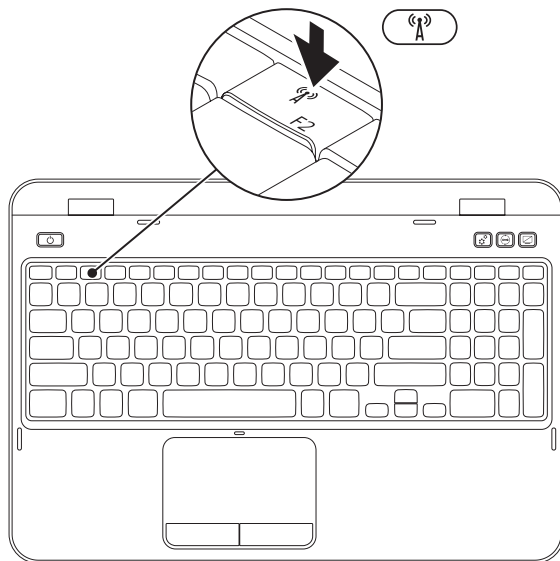

Para activar o desactivar la conexión inalámbrica:

1. Asegúrese de que el equipo esté encendido.
2. Presione la tecla <Fn> junto con la tecla <  > de la fila de teclas de función del teclado.

El estado actual de las comunicaciones por radio inalámbricas aparece en la pantalla.

Conexión inalámbrica activada



Función inalámbrica desactivada



3. Vuelva a presionar la tecla <Fn> junto con la tecla <  > para alternar la conexión inalámbrica entre activada y desactivada.

 **NOTA:** la tecla de conexión inalámbrica le permite desactivar rápidamente todas las comunicaciones por radio inalámbricas (Wi-Fi y Bluetooth), como cuando en un avión se le pide que desactive todas las comunicaciones por radio inalámbricas.

## Configuración de la visualización inalámbrica (opcional)

 **NOTA:** es posible que no todos los equipos admitan la característica de visualización inalámbrica. Si desea obtener más información sobre los requisitos de hardware y software para configurar la visualización inalámbrica, visite [www.intel.com](http://www.intel.com).



La función de visualización inalámbrica Intel le permite compartir la pantalla del equipo en un televisor sin usar cables. Debe conectar un adaptador de visualización inalámbrica en su televisor antes de configurar la visualización inalámbrica.

 **NOTA:** su equipo no incluye un adaptador de visualización inalámbrica, por lo que debe adquirirlo por separado.



Si el equipo admite la característica de visualización inalámbrica, el icono de Intel Wireless Display  estará disponible en el escritorio de Windows.



Para configurar la visualización inalámbrica:

1. Encienda el equipo.
2. Presione la tecla <Fn> junto con la tecla < > de la fila de teclas de función del teclado para activar la visualización inalámbrica.
3. Conecte el adaptador de visualización inalámbrica al televisor.
4. Encienda el televisor.
5. Seleccione la fuente de video adecuada para el televisor, como HDMI1, HDMI2 o S-Video.
6. Haga clic en el icono de Intel Wireless Display  del escritorio.  
Aparece la ventana **Intel Wireless Display** (Visualización inalámbrica de Intel).
7. Seleccione **Scan for available displays** (Buscar pantallas disponibles).
8. Seleccione su adaptador de visualización inalámbrica en la lista **Detected wireless displays** (Pantallas detectadas para visualización inalámbrica).
9. Escriba el código de seguridad que aparece en el televisor.

Para activar la visualización inalámbrica:

1. Haga clic en el icono de Intel Wireless Display  del escritorio.  
Aparece la ventana **Intel Wireless Display** (Visualización inalámbrica de Intel).
  2. Seleccione **Connect to Existing Adapter** (Conectar al adaptador existente).
-  **NOTA:** puede descargar e instalar el controlador más reciente de "Intel Wireless Display Connection Manager" (Administrador de conexión de visualización inalámbrica de Intel) de la página [support.dell.com](http://support.dell.com).
-  **NOTA:** para obtener más información sobre la visualización inalámbrica, consulte la documentación del adaptador de visualización inalámbrica.

# Conexión a Internet (opcional)

Para conectarse a Internet, necesita un módem externo o una conexión de red y un proveedor de servicios de Internet (ISP).

Si no compró un módem USB externo o un adaptador de WLAN originalmente, puede adquirirlos en **dell.com**

## Configuración de una conexión con cable

- Si utiliza una conexión de acceso telefónico, conecte la línea telefónica al módem USB externo opcional y al conector de teléfono de pared antes de configurar la conexión a Internet.
- Si utiliza una conexión DSL o de módem por cable o vía satélite, póngase en contacto con el ISP o con el servicio de telefonía móvil para obtener las instrucciones de configuración.

Para completar la configuración de su conexión a Internet con cable, siga las instrucciones que aparecen en "Configuración de la conexión a Internet" en la página 17.

## Configuración de una conexión inalámbrica

 **NOTA:** para configurar el enrutador inalámbrico, consulte la documentación suministrada con el enrutador.

Para utilizar la conexión inalámbrica a Internet, debe conectarse al enrutador inalámbrico.

Para configurar la conexión a un enrutador inalámbrico:

1. Asegúrese de que la conexión inalámbrica esté activada en el equipo (consulte "Activación o desactivación de la conexión inalámbrica (opcional)" en la página 12).
2. Guarde y cierre los archivos abiertos y salga de todos los programas activos.
3. Haga clic en **Inicio**  → **Panel de control**.

4. En el cuadro de búsqueda, escriba *red* y, a continuación, haga clic en **Centro de redes y recursos compartidos Conectarse a una red**.
5. Siga las instrucciones que aparecen en la pantalla para completar la configuración.

## Configuración de la conexión a Internet

Los ISP y sus ofertas varían según el país. Póngase en contacto con su ISP para consultar las ofertas disponibles en su país.

Si no puede conectarse a Internet, pero sí pudo en ocasiones anteriores, es probable que el servicio del ISP se haya interrumpido. Póngase en contacto con el ISP para comprobar el estado del servicio o intente conectarse más tarde.

Tenga preparada la información de su ISP. Si no dispone de un ISP, el asistente de **conexión a Internet** puede ayudarlo a conseguir uno.

## Configuración del equipo portátil Inspiron

Para configurar la conexión a Internet:

1. Guarde y cierre los archivos abiertos y salga de todos los programas activos.
2. Haga clic en **Inicio**  → **Panel de control**.
3. En el cuadro de búsqueda, escriba *red* y, a continuación, haga clic en **Centro de redes y recursos compartidos** → **Configurar una nueva conexión o red** → **Conectarse a Internet**.

Aparece la ventana **Connect to the Internet** (Conectarse a Internet).

-  **NOTA:** si no sabe qué tipo de conexión elegir, haga clic en **Ayudarme a elegir** o póngase en contacto con el ISP.
4. Siga las instrucciones que aparecen en la pantalla y utilice la información de configuración facilitada por el ISP para completar el proceso de configuración.

# Uso del equipo portátil Inspiron

En esta sección se proporciona información sobre las características disponibles en el equipo portátil Inspiron.

## Características de la parte derecha

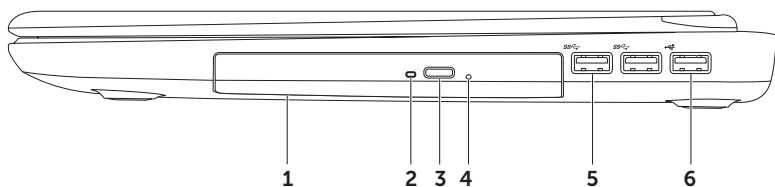

- 
- 1 Unidad óptica:** reproduce o graba discos CD, DVD y Blu-ray (opcional). Para obtener más información, consulte "Uso de la unidad óptica" en la página 42.

---

  - 2 Indicador luminoso de la unidad óptica:** parpadea cuando se presiona el botón de expulsión de la unidad óptica o se inserta un disco, y mientras se lee dicho disco.

---

  - 3 Botón de expulsión de la unidad óptica:** presiónelo para abrir la bandeja de la unidad óptica.

---

  - 4 Orificio de expulsión de emergencia:** úselo para abrir la bandeja de la unidad óptica si no se abre cuando presiona el botón de expulsión. Para obtener más información, consulte "Uso del orificio de expulsión de emergencia" en la página 42.

---

  - 5  Conector USB 3.0:** ofrece una transmisión de datos más rápida entre el equipo y los dispositivos USB.

---

  - 6  Conector USB 2.0:** se conecta a dispositivos USB, como mouse, teclado, impresora, unidad externa o reproductor MP3.
-

## Características de la parte izquierda

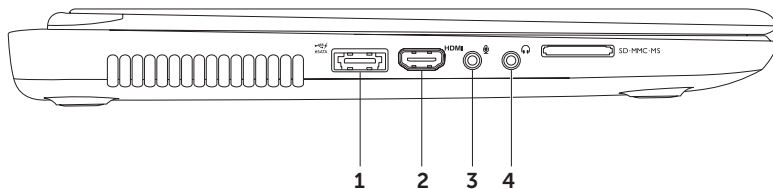

- 
- 1  **Conector combinado eSATA/USB con USB PowerShare:** se conecta a dispositivos de almacenamiento compatibles con eSATA (como unidades de disco duro externas o unidades ópticas) o dispositivos USB (como mouse, teclado, impresora, unidad externa o reproductor MP3). La característica USB PowerShare le permite cargar dispositivos USB cuando el equipo esté encendido, apagado o en estado de suspensión.

**NOTA:** es posible que determinados dispositivos USB no se carguen mientras el equipo esté apagado o en estado de suspensión. En esos casos, encienda el equipo para cargar el dispositivo.

**NOTA:** si apaga el equipo mientras está cargando un dispositivo USB, éste dejará de cargarse. Para continuar con la carga, desconecte el dispositivo USB y vuelva a conectarlo.

**NOTA:** la característica USB PowerShare se apaga automáticamente cuando queda sólo el 10% de carga de la batería.

- 
- 2  **Conector HDMI:** se conecta a un televisor para las señales de audio 5.1 y de video.

**NOTA:** si se utiliza con un monitor, sólo se lee la señal de video.

- 
- 3  **Conector de entrada de audio/micrófono:** se conecta a un micrófono o una señal de entrada para utilizarlo con programas de audio.

- 
- 4  **Conector de salida de audio/altavoces:** se conecta a un par de altavoces, un altavoz eléctrico o un sistema de sonido.
-

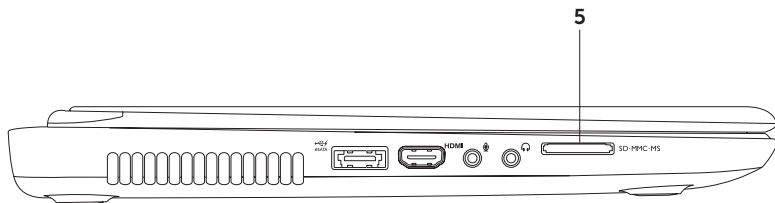





- 5 **SD·MMC·MS** **Lector de tarjetas multimedia 8 en 1:** proporciona una forma rápida y práctica de ver y compartir fotografías digitales, música, videos y documentos almacenados en tarjetas de memoria. Para obtener información sobre las tarjetas de memoria compatibles, consulte "Especificaciones" en la página 95.

**NOTA:** el equipo se envía con un panel protector de plástico colocado en la ranura para la tarjeta multimedia. Los paneles protectores protegen las ranuras no utilizadas del polvo y de otras partículas. Guarde el panel protector para utilizarlo cuando no haya ninguna tarjeta multimedia insertada en la ranura; es posible que los paneles protectores de otros equipos no sirvan para el suyo.

---

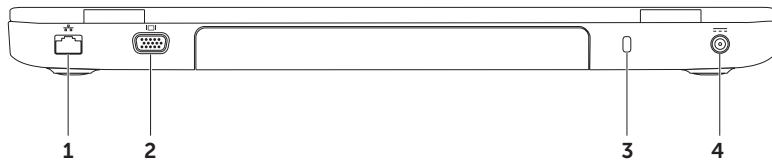
## Características de la parte posterior



- 
-  **Conector de red:** conecta su equipo a una red o un dispositivo de banda ancha si utiliza una red con cable.

---

  -  **Conector VGA:** sirve para conectar un monitor o un proyector.

---





  - Ranura para cables de seguridad:** fija al equipo un cable de seguridad disponible en establecimientos comerciales.  
**NOTA:** antes de comprar un cable de seguridad, asegúrese de que encaje en la ranura para cables de seguridad del equipo.

---

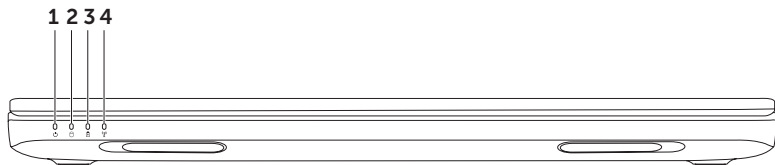
  -  **Conector del adaptador de CA:** se conecta al adaptador de CA para alimentar el equipo y cargar la batería.
-

## Características de la parte delantera



- 
-  **Indicador luminoso de alimentación:** indica los estados de alimentación. Para obtener más información sobre el indicador luminoso de alimentación, consulte "Indicadores luminosos de estado" en la página 28.
- 
-  **Indicador luminoso de actividad de la unidad de disco duro:** se enciende cuando el equipo lee o escribe datos. Una luz blanca fija indica que hay actividad en la unidad de disco duro.  
 **PRECAUCIÓN:** para evitar que se pierdan datos, no apague nunca el equipo mientras el indicador luminoso de actividad de la unidad de disco duro esté encendido.
- 
-  **Indicador luminoso de estado de la batería:** ofrece información sobre el estado de carga de la batería. Para obtener más información sobre el indicador luminoso de estado de la batería, consulte "Indicadores luminosos de estado" en la página 28.  
**NOTA:** la batería se carga cuando el equipo funciona con el adaptador de CA.
- 
-  **Indicador luminoso de estado de Wi-Fi:** se enciende cuando la conexión inalámbrica está activada. Una luz blanca fija indica que la conexión inalámbrica está activada.  
**NOTA:** para activar o desactivar la conexión inalámbrica, consulte "Activación o desactivación de la conexión inalámbrica (opcional)" en la página 12.
-

## Indicadores luminosos de estado

### Indicador luminoso de estado de la batería

	Estado del indicador luminoso	Estados del equipo	Estado de carga de la batería
<b>Adaptador de CA</b>	luz blanca fija	encendido/en espera/apagado/en hibernación	cargando
	apagado	encendido/en espera/apagado/en hibernación	cargado por completo
<b>Batería</b>	luz ámbar fija	encendido/suspendido	batería baja (<= 10%)
	apagado	encendido/en espera/apagado/en hibernación	no está cargando



**NOTA:** la batería se carga cuando el equipo funciona con el adaptador de CA.

## Indicador luminoso del botón de encendido/indicador luminoso de alimentación eléctrica

### Estado del indicador luminoso

### Estados del equipo

luz blanca fija



encendido

luz blanca con intensidad variable

en espera

apagado

apagado/hibernación

-  **NOTA:** si el equipo se encuentra en el modo de espera o de hibernación, mantenga presionado el botón de encendido por un segundo para que el equipo vuelva al modo normal.
-  **NOTA:** para obtener más información sobre problemas con la alimentación eléctrica, consulte "Problemas con la alimentación eléctrica" en la página 60.

## Desactivación de la carga de la batería

Es posible que deba desactivar la característica de carga de la batería cuando se encuentre en un avión. Para desactivar la característica de carga de la batería:

1. Asegúrese de que el equipo esté encendido.
2. Haga clic en **Inicio** .
3. En el cuadro de búsqueda, escriba `Opciones de energía` y presione <Intro>.
4. En la ventana **Power Options** (Opciones de energía), haga clic en **Dell Battery Meter** (Medidor de batería de Dell) para abrir la ventana **Battery Settings** (Configuración de la batería).
5. Haga clic en **Turn off Battery Charging** (Desactivar la carga de la batería) y haga clic en **OK**(Aceptar).

 **NOTA:** la carga de la batería también se puede desactivar en la utilidad de configuración del sistema (BIOS).







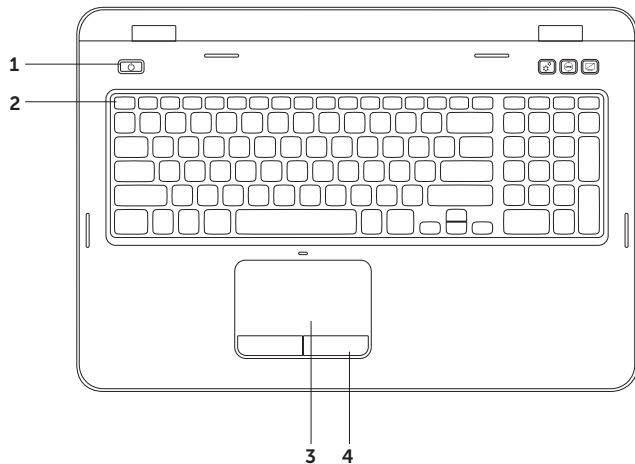



## Características de la base del equipo y del teclado



---

**1**  **Botón e indicador luminoso de encendido:** presiónelo para encender o apagar el equipo. El indicador luminoso del botón señala los estados de alimentación eléctrica. Para obtener más información sobre el indicador luminoso del botón de encendido, consulte "Indicadores luminosos de estado" en la página 28.

---

**2** **Fila de teclas de función:** en esta fila se encuentran la tecla de activación o desactivación del modo de pantalla dual , la tecla de activación o desactivación de la conexión inalámbrica , la tecla de activación o desactivación del panel táctil , las teclas de aumento  o disminución  del brillo y las teclas multimedia. Para obtener más información sobre las teclas multimedia, consulte "Teclas de control multimedia" en la página 39.

---

**3** **Panel táctil:** al tocar en la superficie, puede realizar las mismas funciones que ejecuta con un mouse (mover el cursor, arrastrar o mover los elementos seleccionados y hacer clic con el botón primario).

El panel táctil admite las características de desplazarse, hojear y zoom. Para cambiar la configuración del panel táctil, haga doble clic en el icono del **panel táctil de Dell**, que se encuentra en el área de notificación del escritorio. Para obtener más información, consulte "Gestos que se usan con el panel táctil" en la página 36.

**NOTA:** para activar o desactivar el panel táctil, presione la tecla <Fn> junto con la tecla  de la fila de teclas de función del teclado.

---

**4** **Botones del panel táctil (2):** permiten realizar las mismas funciones que se ejecutan con los botones primario y secundario de un mouse.

---

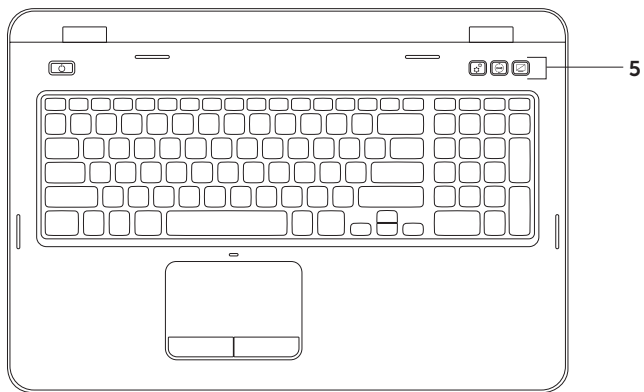

- 5  **Botón del Centro de movilidad de Windows:** presiónelo para iniciar el Centro de movilidad de Windows. El Centro de movilidad de Windows ofrece un acceso rápido a la configuración de su equipo portátil, como el control de brillo, el control de volumen, el estado de la batería, la red inalámbrica, etc.



**Botón Dell Support Center** (Centro de asistencia técnica de Dell): presiónelo para iniciar el Centro de asistencia técnica de Dell. Para obtener más información, consulte "Centro de asistencia técnica de Dell" en la página 66.



**Botón de encendido/apagado de pantalla:** presiónelo para encender o apagar la pantalla.

**NOTA:** los botones del Centro de movilidad de Windows, Centro de asistencia técnica de Dell y encendido/apagado de pantalla sólo funcionan en equipos que tienen el sistema operativo Windows.

---

## Gestos que se usan con el panel táctil

 **NOTA:** es posible que algunos gestos que se usan con el panel táctil estén desactivados de manera predeterminada. Para cambiar la configuración de los gestos que se usan con el panel táctil, haga clic en **Inicio**  → **Panel de control** → **Hardware y sonido** → **Dispositivos e impresoras** → **Mouse**.

## Desplazarse

Le permite desplazarse por el contenido. La característica de desplazamiento incluye:

**Desplazamiento vertical automático:** le permite desplazarse hacia arriba o hacia abajo por la ventana activa.

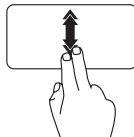

Mueva dos dedos hacia arriba o hacia abajo de forma rápida para activar el desplazamiento vertical automático.

Toque el panel táctil para detener el desplazamiento automático.

### Desplazamiento horizontal automático:

le permite desplazarse a la izquierda o a la derecha por la ventana activa.

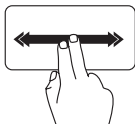

Mueva dos dedos a la izquierda o a la derecha de forma rápida para activar el desplazamiento horizontal automático.

Toque el panel táctil para detener el desplazamiento automático.

### Zoom

Le permite aumentar o disminuir la ampliación del contenido de la pantalla. La característica de zoom incluye:

**Pellizcar:** le permite alejar o acercar la imagen al separar o acercar dos dedos sobre el panel táctil.

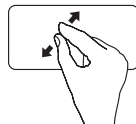

Para acercar:

Separe dos dedos para ampliar el tamaño de la ventana activa.

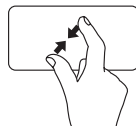

Para alejar:

Acerque dos dedos para reducir el tamaño de la ventana activa.

### Hojea

Le permite avanzar o retroceder por el contenido según la dirección del dedo.

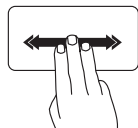

Mueva tres dedos de forma rápida en la dirección deseada para hojea el contenido de la ventana activa.



# Teclas de controles multimedia

Las teclas de control multimedia se encuentran en la fila de teclas de función del teclado. Para utilizar los controles multimedia, presione la tecla adecuada. Puede configurar las teclas de control multimedia del teclado mediante la utilidad de **configuración del sistema** (BIOS) o el **Centro de movilidad de Windows**.

## Configuración del sistema

1. Presione la tecla <F2> durante la autopruueba de encendido (POST) para acceder a la utilidad de configuración del sistema (BIOS).
2. En **Function Key Behavior** (Comportamiento de las teclas de función), seleccione **Multimedia Key First** (Tecla multimedia primero) o **Function Key First** (Tecla de función primero).

**Function Key First** (Tecla de función primero): ésta es la opción predeterminada. Presione cualquier tecla de función para activar la función asociada. Para activar la acción multimedia, presione <Fn> + la tecla multimedia correspondiente.

**Multimedia Key First** (Tecla multimedia primero): presione cualquier tecla multimedia para realizar la acción multimedia asociada. Para activar la función, presione <Fn> + la tecla de función correspondiente.

 **NOTA:** la opción **Multimedia Key First** (Tecla multimedia primero) sólo está activa en el sistema operativo.

## Centro de movilidad de Windows

1. Presione las teclas <img alt="Windows logo key" data-bbox="268 141 298 171"/>><X> o el botón de control del Centro de movilidad de Windows  para iniciar el Centro de movilidad de Windows.
2. En la **fila de teclas de función**, seleccione **Tecla de función** o **Tecla multimedia**.



---

 Reproducir la pista o el capítulo anterior

---

 Reproducir o pausar

---

 Reproducir la pista o el capítulo siguiente

---

---

 Bajar el volumen

---

 Subir el volumen

---

 Quitar el sonido

---

## Uso de la unidad óptica

 **PRECAUCIÓN:** no presione hacia abajo la bandeja de la unidad óptica al abrirla o cerrarla. Cierre la bandeja cuando no esté utilizando la unidad.

 **PRECAUCIÓN:** no mueva el equipo mientras esté reproduciendo o grabando un disco.

Esta unidad óptica reproduce o graba CD y DVD. Asegúrese de que el lado escrito o impreso quede boca arriba al insertar un disco en la bandeja de la unidad óptica.

Para insertar un disco en la unidad óptica:

1. Presione el botón de expulsión de la unidad óptica en la unidad óptica.
2. Extraiga la bandeja de la unidad óptica.
3. Coloque el disco con la etiqueta hacia arriba en el centro de la bandeja de la unidad óptica y ajústelo en el eje central.
4. Deslice la bandeja de la unidad óptica hacia el interior de la unidad.

## Uso del orificio de expulsión de emergencia

Si la bandeja de la unidad óptica no se abre al presionar el botón de expulsión, puede usar el orificio de expulsión de emergencia para abrirla. Para abrir la bandeja de la unidad con el orificio de expulsión de emergencia:

1. Apague el equipo.
2. Inserte un clip abierto o un pequeño alfiler en el orificio de expulsión de emergencia y empuje firmemente hasta que la bandeja se abra.

- 1 disco
- 2 eje
- 3 bandeja de la unidad óptica
- 4 orificio de expulsión de emergencia
- 5 botón de expulsión de la unidad óptica

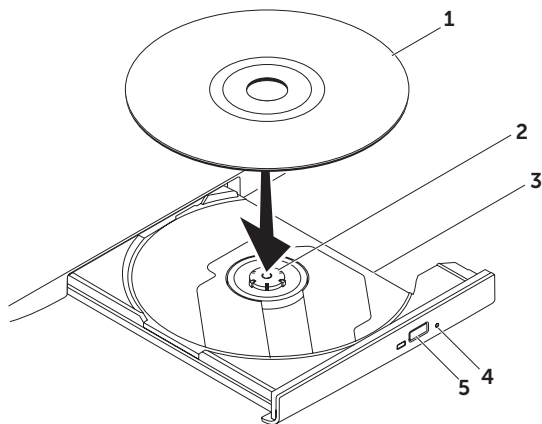

## Características de la pantalla

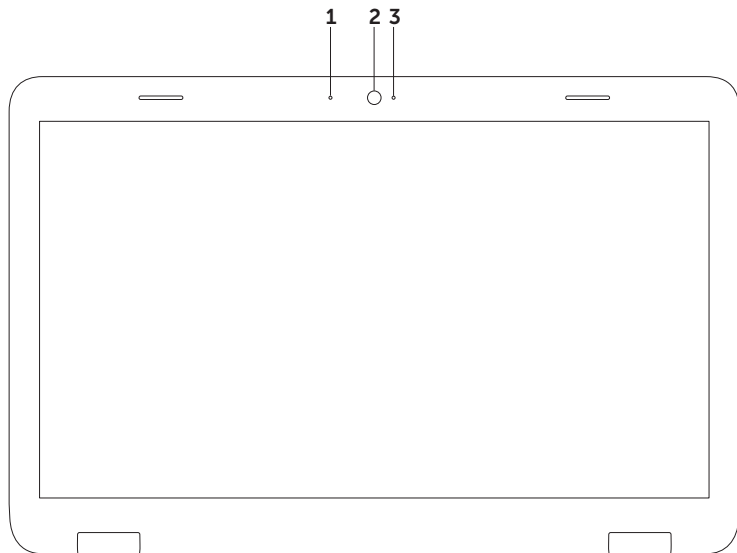

- 
- 1 Micrófono:** proporciona un sonido de alta calidad para videoconferencias y grabaciones de voz.

---

  - 2 Cámara:** cámara incorporada para capturas de video, conferencias y chat.

---

  - 3 Indicador luminoso de la cámara:** indica si la cámara está encendida o apagada. Una luz blanca fija indica que hay actividad en la cámara.
-

## Extracción y sustitución de la cubierta superior (opcional)

 **ADVERTENCIA:** antes de iniciar cualquiera de los procedimientos descritos en esta sección, siga las instrucciones de seguridad suministradas con el equipo.

 **ADVERTENCIA:** antes de retirar la cubierta superior, apague el equipo, desenchúfelo y quite los cables externos (incluido el adaptador de CA).

Para retirar la cubierta superior:

1. Apague el equipo y cierre la pantalla.
2. Mantenga presionado el botón de liberación de la cubierta superior y deslícela.

 **NOTA:** puede adquirir otras cubiertas superiores intercambiables en **dell.com**.



- 1 parte posterior del equipo
- 2 cubierta superior
- 3 botón de liberación de la cubierta superior

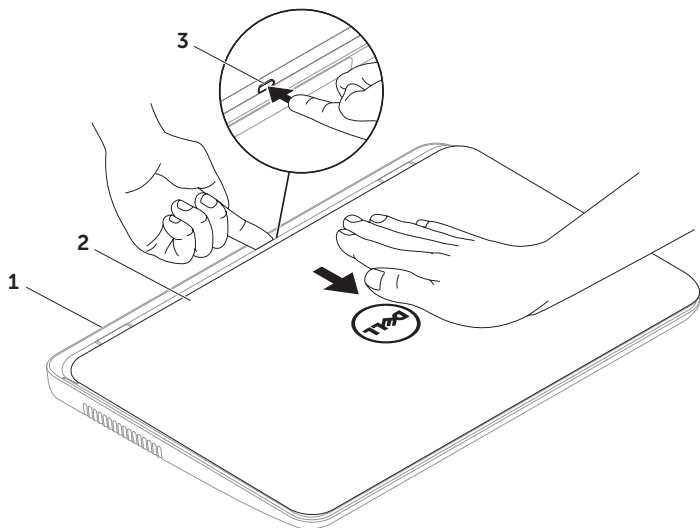

## Uso del equipo portátil Inspiron



Para sustituir la cubierta superior:

 **NOTA:** asegúrese de que el logotipo de Dell apunte a la parte posterior del equipo mientras reemplaza la cubierta superior.

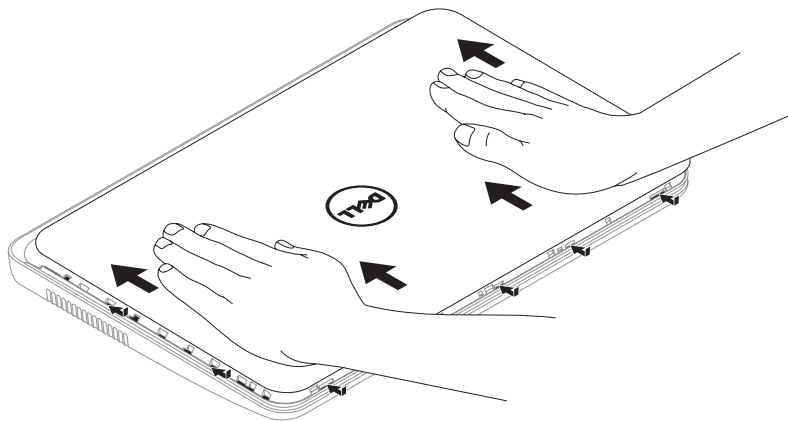
1. Alinee la cubierta superior con la parte posterior de la pantalla.
2. Deslice la cubierta superior hasta que encaje en su lugar. Asegúrese de que no quede ningún espacio entre la cubierta superior y la cubierta de la parte posterior de la pantalla.



## Extracción y colocación de la batería

-  **ADVERTENCIA:** antes de iniciar cualquiera de los procedimientos descritos en esta sección, siga las instrucciones de seguridad suministradas con el equipo.
-  **ADVERTENCIA:** el uso de una batería que no sea compatible puede aumentar el riesgo de incendios o explosiones. En este equipo sólo se debe utilizar una batería de Dell. No utilice baterías de otros equipos.
-  **ADVERTENCIA:** antes de retirar la batería, apague el equipo, desenchúfelo y quite los cables externos (incluido el adaptador de CA).

Para retirar la batería:

1. Apague el equipo y póngalo boca abajo.
2. Deslice el pestillo de liberación y el pestillo de bloqueo de la batería a la posición de desbloqueo.
3. Deslice y levante la batería para extraerla de su compartimento.

Para sustituir la batería:

1. Deslice la batería para introducirla en su compartimento hasta que encaje en su lugar.
2. Deslice el pestillo de bloqueo de la batería a la posición de bloqueo.

## Uso del equipo portátil Inspiron

- 1 pestillo de liberación de la batería
- 2 batería
- 3 pestillo de bloqueo de la batería

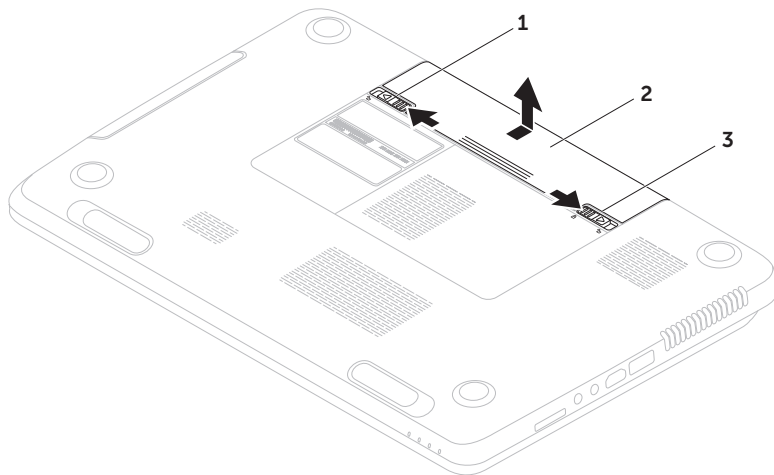

## Características de software

### Reconocimiento facial FastAccess

Es posible que su equipo tenga la característica de reconocimiento facial FastAccess. Esta función contribuye a mantener la seguridad de su equipo Dell mediante el aspecto único de su rostro para verificar su identidad y suministrar automáticamente la información de inicio sesión que normalmente tendría que escribir de forma manual (como cuando se inicia sesión en una cuenta de Windows o en sitios web seguros). Para obtener más información, haga clic en **Inicio**  → **Todos los programas** → **FastAccess**.

### Productividad y comunicación

Puede utilizar el equipo para crear presentaciones, folletos, tarjetas de felicitaciones, hojas publicitarias y hojas de cálculo. También puede editar y ver fotografías e imágenes digitales. En la orden de compra puede consultar los programas instalados en el equipo.

Después de conectarse a Internet, puede acceder a los sitios web, configurar una cuenta de correo electrónico, y cargar y descargar archivos.

## Entretenimiento y multimedia

Puede utilizar el equipo para ver videos, jugar, crear sus propios CD/DVD, escuchar música y emisoras de radio por Internet.

Puede descargar o copiar archivos de imágenes y videos de dispositivos portátiles, como cámaras digitales y teléfonos móviles. Las aplicaciones de software opcionales le permiten organizar y crear archivos de música y video que se pueden grabar en un disco, guardar en productos portátiles como, por ejemplo, reproductores MP3 y dispositivos de entretenimiento portátiles, o bien, reproducir y ver contenido directamente en televisores, proyectores y equipos de "cine en casa" conectados.

## Dell DataSafe Online Backup

 **NOTA:** Dell DataSafe Online sólo es compatible con los sistemas operativos Windows.

 **NOTA:** se recomienda una conexión de banda ancha para obtener una velocidad rápida de carga y descarga de archivos.

Dell DataSafe Online es un servicio de recuperación y copias de seguridad que lo ayuda a proteger sus datos y otros archivos importantes en caso de incidentes como robos, incendios o desastres naturales. Es posible acceder al servicio en su equipo mediante una-cuenta protegida con contraseña.

## Uso del equipo portátil Inspiron

Para obtener más información, visite **DellDataSafe.com**.

Para programar copias de seguridad:

1. Haga doble clic en el icono de Dell DataSafe Online  en el área de notificación del escritorio.
2. Siga las instrucciones que aparecen en pantalla.

## Dell Stage

El software Dell Stage instalado en el equipo le brinda acceso a sus aplicaciones multimedia favoritas.

Para iniciar Dell Stage, haga clic en **Inicio**  → **Todos los programas** → **Dell Stage** → **Dell Stage**.

 **NOTA:** algunas de las aplicaciones de Dell Stage se pueden iniciar desde el menú **Todos los programas**.

Es posible personalizar Dell Stage de la siguiente forma:

- Reorganizar un acceso directo de la aplicación: seleccione y mantenga presionado el acceso directo hasta que parpadee y, a continuación, arrastre el acceso directo hasta la ubicación deseada en Dell Stage.
- Minimizar: arrastre la ventana de Dell Stage hasta la parte inferior de la pantalla.



- Personalizar: seleccione el icono de configuración y elija después la opción deseada.

Estas son las aplicaciones disponibles en Dell Stage:



**NOTA:** es posible que alguna de las aplicaciones no estén disponibles en función de las selecciones realizadas al adquirir su equipo.

- MUSIC (Música): escuche música o busque sus archivos de música por álbum, artista o título de canción. También puede sintonizar emisoras de radio de todo el mundo. La aplicación opcional Napster le permite descargar canciones cuando esté conectado a Internet.
- YOUPAINT: dibuje y edite imágenes.
- DOCUMENTS (Documentos): proporciona acceso rápido a la carpeta de documentos del equipo.
- PHOTO (Fotos): vea, organice o edite sus imágenes. Puede crear presentaciones y colecciones de imágenes, así como cargarlas en **Facebook** o **Flickr**, si está conectado a Internet.
- DELL WEB: proporciona una vista previa de hasta cuatro de sus páginas web favoritas. Haga clic en la vista previa de la página web para abrirla en el explorador.
- VIDEO: vea videos. La aplicación opcional CinemaNow permite adquirir o alquilar películas y programas de TV cuando esté conectado a Internet.
- SHORTCUTS (Accesos directos): proporciona un acceso rápido a sus programas más utilizados.

## Uso del equipo portátil Inspiron

- **STICKYNOTES (Notas rápidas):** cree notas o recordatorios. Estas notas aparecerán en el panel de avisos la próxima vez que acceda a STICKYNOTES (Notas rápidas). Además, puede guardar notas en su escritorio.
- **Web Tile (Mosaico web):** proporciona una vista preliminar de hasta cuatro de sus páginas web favoritas. Este mosaico le permite añadir, editar o eliminar la vista previa de una página web. Haga clic o presione la vista preliminar de la página web para abrirla en el explorador. También puede crear varios mosaicos web mediante Apps Gallery.

# Solución de problemas

En esta sección se proporciona información para solucionar problemas del equipo. Si no puede solucionar el problema mediante las siguientes pautas, consulte "Uso de las herramientas de asistencia" en la página 66 o "Cómo ponerse en contacto con Dell" en la página 89.

 **ADVERTENCIA:** únicamente el personal de servicio especializado debe retirar la cubierta del equipo. Consulte el *Manual de servicio* en [support.dell.com/manuals](http://support.dell.com/manuals) para recibir instrucciones de servicio avanzado.

## Códigos de sonido

Si existen errores o problemas, es posible que el equipo emita una serie de sonidos durante el inicio. Esta serie de sonidos, denominada códigos de sonido, identifica un problema. Si esto ocurriera, anote el código de sonido y póngase en contacto con Dell (consulte "Cómo ponerse en contacto con Dell" en la página 89) para obtener ayuda.

 **NOTA:** para sustituir piezas, consulte el *Manual de servicio* en [support.dell.com](http://support.dell.com).

### Código

### de sonido      Posible problema

Uno	Possible system board failure: BIOS ROM checksum failure (Posible error de la placa base: error de suma de comprobación de ROM de BIOS)
-----	---

## Solución de problemas

Código de sonido	Posible problema
Dos	No RAM detected (No se ha detectado ninguna RAM) <b>NOTA:</b> si ha instalado o sustituido el módulo de memoria, asegúrese de que esté colocado correctamente.
Tres	Possible system board failure: Chipset error (Posible error de la placa base: error de conjunto de chips)
Cuatro	RAM read/write failure (Error de lectura/escritura de la RAM)
Cinco	Real Time Clock failure (Error del reloj en tiempo real)
Seis	Video card or chip failure (Error de la tarjeta de video o del chip)
Siete	Processor failure (Error del procesador)

Código de sonido	Posible problema
Ocho	Display failure (Error de la pantalla)

# Problemas con la red

## Conexiones inalámbricas

**Si se pierde la conexión de la red inalámbrica**, es posible que el enrutador inalámbrico esté desconectado o que se haya desactivado la conexión inalámbrica del equipo.

- Verifique el enrutador inalámbrico para asegurarse de que esté encendido y conectado al origen de datos (módem con cable o concentrador de red).
- Asegúrese de que la conexión inalámbrica esté activada en el equipo (consulte "Activación o desactivación de la conexión inalámbrica (opcional)" en la página 12).
- Restablezca la conexión con el enrutador inalámbrico (consulte "Configuración de una conexión inalámbrica" en la página 16).

- Las interferencias pueden estar bloqueando o interrumpiendo la conexión inalámbrica. Intente acercarse más al equipo al enrutador inalámbrico.

## Conexiones con cable

**Si se pierde la conexión de red**, el cable de red estará suelto o dañado.

Verifique el cable para asegurarse de que esté conectado y que no esté dañado.

## Problemas de alimentación eléctrica

Si el indicador luminoso de alimentación está apagado, es posible que el equipo esté apagado, se encuentre en modo de hibernación o no reciba alimentación eléctrica.

- Presione el botón de encendido. El equipo reanudará su funcionamiento normal si está apagado o en modo de hibernación.
- Vuelva a enchufar el cable del adaptador de CA al conector de alimentación eléctrica del equipo, en el adaptador de CA, y al enchufe eléctrico.

- Si el cable del adaptador de CA está conectado a una regleta de enchufes, asegúrese de que ésta se conecte a su vez a un enchufe eléctrico y de que se encuentre encendida. No utilice dispositivos de protección de la alimentación eléctrica, regletas de enchufes ni alargadores de alimentación eléctrica para comprobar que el equipo se encienda correctamente.
- Asegúrese de que el enchufe eléctrico funcione; para ello, enchufe otro dispositivo, por ejemplo, una lámpara.
- Compruebe las conexiones de los cables del adaptador de CA. Si el adaptador de CA tiene una luz, asegúrese de que se encuentre encendida.
- Si el problema persiste, póngase en contacto con Dell (consulte "Cómo ponerse en contacto con Dell" en la página 89).

**Si el indicador luminoso de alimentación se ilumina en color blanco fijo y el equipo no responde**, es posible que la pantalla no responda.

- Presione el botón de encendido hasta que el equipo se apague y, a continuación, vuelva a encenderlo.
- Si el problema persiste, póngase en contacto con Dell (consulte "Cómo ponerse en contacto con Dell" en la página 89).

**Si el indicador luminoso de alimentación eléctrica emite una luz blanca con intensidad variable**, es posible que el equipo se encuentre en modo de espera o que la pantalla no responda.

- Presione una tecla del teclado, mueva el puntero con el panel táctil o con un mouse conectado, o presione el botón de encendido para reanudar el funcionamiento normal.

- Si la pantalla no responde, presione el botón de encendido hasta que el equipo se apague y, a continuación, vuelva a encenderlo.
- Si el problema persiste, póngase en contacto con Dell (consulte "Cómo ponerse en contacto con Dell" en la página 89).

**Si se producen interferencias que afectan negativamente a la recepción del equipo**, es posible que una señal no deseada esté creando interferencias al interrumpir o bloquear otras señales. Algunas de las causas de las interferencias son:

- Uso de alargadores de alimentación eléctrica, del teclado y del mouse.
- Hay demasiados dispositivos conectados a una regleta de enchufes.
- Varias regletas de enchufes conectadas a la misma toma eléctrica

## Problemas con la memoria

### Si aparece un mensaje de memoria insuficiente:

- Guarde y cierre todos los archivos que estén abiertos y salga de los programas activos que no esté utilizando para ver si se soluciona el problema.
- Consulte la documentación del software para conocer los requisitos de memoria mínimos. Si es necesario, instale memoria adicional (consulte el *Manual de servicio* en [support.dell.com/manuals](http://support.dell.com/manuals)).
- Vuelva a colocar los módulos de memoria en los conectores (consulte el *Manual de servicio* en [support.dell.com/manuals](http://support.dell.com/manuals)).
- Si el problema persiste, póngase en contacto con Dell (consulte "Cómo ponerse en contacto con Dell" en la página 89).

### Si se producen otros problemas con la memoria:

- Ejecute Dell Diagnostics (consulte "Dell Diagnostics" en la página 69).
- Si el problema persiste, póngase en contacto con Dell (consulte "Cómo ponerse en contacto con Dell" en la página 89).



## Bloqueos y problemas de software

**Si el equipo no se inicia**, asegúrese de que el cable del adaptador de CA esté bien conectado al equipo y al enchufe eléctrico.

**Si un programa deja de funcionar:**

Cierre el programa:

1. Presione <Ctrl><Mayús><Esc> al mismo tiempo.
2. Haga clic en **Aplicaciones**.
3. Seleccione el programa que no responde.
4. Haga clic en **Finalizar tarea**.

**Si un programa se bloquea repetidamente:** compruebe la documentación del software. Si es necesario, desinstale y vuelva a instalar el programa.

 **NOTA:** el software suele incluir instrucciones de instalación en su documentación o en el CD.

**Si el equipo deja de responder o aparece una pantalla azul fija:**

 **PRECAUCIÓN:** si no puede completar el proceso de cierre del sistema operativo, es posible que se pierdan datos.

Si el equipo no responde cuando se presiona una tecla del teclado o mueve el puntero con el mouse conectado o toca el panel táctil, mantenga presionado el botón de encendido entre ocho y diez segundos (hasta que el equipo se apague) y, a continuación, reinicielo.

### Si un programa está diseñado para una versión anterior del sistema operativo Microsoft Windows:

Ejecute el Asistente para compatibilidad de programas. El Asistente para compatibilidad de programas configura un programa para que se ejecute en un entorno similar a una versión anterior de los entornos del sistema operativo Microsoft Windows.

Para ejecutar el Asistente para compatibilidad de programas:

1. Haga clic en **Inicio**  → **Panel de control** → **Programas** → **Ejecutar programas creados para versiones anteriores de Windows**.
2. En la pantalla de bienvenida, haga clic en **Siguiente**.
3. Siga las instrucciones que aparecen en pantalla.

### Si tiene otros problemas de software:

- Realice de inmediato una copia de seguridad de los archivos.
- Utilice un programa de búsqueda de virus para comprobar el disco duro o los CD.
- Guarde y cierre los archivos o programas abiertos y apague el equipo mediante el menú **Inicio** .
- Verifique la documentación o póngase en contacto con el fabricante del software para obtener información sobre la resolución de problemas:
  - Asegúrese de que el programa sea compatible con el sistema operativo instalado en el equipo.
  - Asegúrese de que el equipo cumpla con los requisitos mínimos de hardware necesarios para ejecutar el software. Consulte la documentación del software para obtener más información.

- Verifique si el programa se ha instalado y configurado correctamente.
- Verifique que los controladores del dispositivo no entren en conflicto con el programa.
- Si es necesario, desinstale y vuelva a instalar el programa.
- Anote el mensaje de error que aparece a fin de ayudar a solucionar los problemas cuando se ponga en contacto con Dell.

# Uso de las herramientas de asistencia

## Centro de asistencia técnica de Dell

**Toda la asistencia técnica que necesita en un solo lugar conveniente.**

El **Centro de asistencia técnica de Dell** brinda alertas del sistema, ofertas de mejora de rendimiento, información del sistema y vínculos a otras herramientas Dell y servicios de diagnóstico.

Para iniciar la aplicación, presione el botón Dell Support Center (Centro de asistencia técnica de Dell)  en el teclado o haga clic en **Inicio**  → **Todos los programas** → **Dell** → **Dell Support Center** (Centro de asistencia técnica de Dell) → **Launch Dell Support Center** (Iniciar Centro de asistencia técnica de Dell).

La página principal del **Centro de asistencia técnica de Dell** muestra el número de modelo del equipo junto con la etiqueta de servicio, el código de servicio rápido, el estado de la garantía y las alertas sobre la mejora del rendimiento del equipo.

La página principal también proporciona vínculos para acceder a:

**PC Checkup** (Comprobación del equipo): ejecute diagnósticos de hardware, determine qué programa ocupa la mayor cantidad de memoria en su disco duro y realice un seguimiento de los cambios realizados en el equipo cada día.

### Utilidades de PC Checkup

- **Drive Space Manager** (Administrador del espacio del disco): administre su disco duro con una representación visual del espacio utilizado por cada tipo de archivo.

- **Performance and Configuration History** (Historial de configuración y rendimiento): supervise los eventos del sistema y los cambios a través del tiempo. Esta utilidad muestra todas las exploraciones de hardware, las pruebas, los cambios del sistema, los eventos críticos y los puntos de restauración con la fecha en que tuvieron lugar.

**Detailed System Information** (Información detallada del sistema): vea información detallada sobre las configuraciones del hardware y del sistema operativo; acceda a copias de los contratos de servicio, la información de garantía y las opciones de renovación de garantía.

**Get Help** (Obtener ayuda): vea opciones de asistencia técnica de Dell, asistencia al cliente, recorrido y capacitación, herramientas en línea, manual del propietario, información de garantía, preguntas frecuentes, etc.

**Backup and Recovery** (Copia de seguridad y recuperación): cree medios de recuperación, inicie la herramienta de recuperación y cree copias de seguridad de archivos en línea.

**System Performance Improvement Offers** (Ofertas de mejora del rendimiento del sistema): adquiera soluciones de software y hardware que lo ayudarán a mejorar el rendimiento de su sistema.

Para obtener más información acerca del **Centro de asistencia técnica de Dell** y para descargar e instalar las herramientas de asistencia disponibles, visite **DellSupportCenter.com**.

## Mis descargas de Dell

 **NOTA:** Es posible que la opción My Dell Downloads (Mis descargas de Dell) no esté disponible en todas las regiones.

Parte del software instalado previamente en su nuevo equipo Dell no incluye un CD o DVD de seguridad. Este software está disponible en My Dell Downloads (Mis descargas de Dell). Desde este sitio web puede descargar el software disponible para reinstalarlo o crear sus propias copias de seguridad.

Para registrar y usar My Dell Downloads (Mis descargas de Dell):

1. Vaya a **DownloadStore.dell.com/media**.
2. Siga las instrucciones que aparecen en pantalla para registrar y descargar el software.
3. Vuelva a instalar el software o cree una copia de seguridad para poder utilizarla más adelante.

## Solucionador de problemas de hardware

Si durante la configuración del sistema operativo no se detecta un dispositivo, o bien, se detecta pero no está configurado correctamente, puede utilizar el **Solucionador de problemas de hardware** para resolver la incompatibilidad.

Para iniciar el Solucionador de problemas de hardware:

1. Haga clic en **Inicio**  → **Ayuda y soporte técnico**.
2. Escriba `solucionador de problemas de hardware` en el campo de búsqueda y presione la tecla <Intro> para iniciar la búsqueda.
3. En los resultados de la búsqueda, seleccione la opción que mejor describa el problema y siga los demás pasos para solucionarlo.

## Dell Diagnostics

Si tiene problemas con el equipo, realice las comprobaciones del apartado "Bloqueos y problemas de software" de la página 63 y ejecute Dell Diagnostics antes de ponerse en contacto con Dell para obtener asistencia técnica.

Asegúrese de que el dispositivo que desee probar aparezca en la utilidad de configuración del sistema y esté activo. Para ingresar a la utilidad de configuración del sistema (BIOS), encienda el equipo (o reinicielo) y presione la tecla <F2> cuando aparezca el logotipo de DELL.

## Inicio de Dell Diagnostics

Cuando ejecute Dell Diagnostics, el equipo invocará la Enhanced Pre-boot System Assessment (Evaluación del sistema previa al inicio mejorada, ePSA). La ePSA incluye una serie de pruebas de diagnóstico para los dispositivos como la placa base, el teclado, la pantalla, la memoria, la unidad de disco duro, etc.

1. Encienda (o reinicie) el equipo.
2. Cuando aparezca el logotipo de DELL, presione <F12> de inmediato.

 **NOTA:** si espera demasiado y aparece el logotipo del sistema operativo, siga esperando hasta que vea el escritorio de Microsoft Windows, apague el equipo y vuelva a intentarlo.

3. Seleccione **Diagnostics** (Diagnósticos) en el menú de inicio y presione <Intro>.

## Uso de las herramientas de asistencia

Durante la evaluación, responda las preguntas que aparezcan.

- Si se detecta un error, el equipo se detiene y emite un sonido. Para detener la evaluación y reiniciar el equipo, presione la tecla <n>; para continuar con la siguiente prueba, presione <y>; para volver a probar el componente que falló, presione <r>.
- Si se detectan errores durante la Enhanced Pre-boot System Assessment (Evaluación del sistema previa al inicio mejorada), anote los códigos de error y comuníquese con Dell (consulte "Cómo ponerse en contacto con Dell" en la página 89).

Si la Enhanced Pre-boot System Assessment (Evaluación del sistema previa al inicio mejorada) se realiza correctamente, aparece el siguiente mensaje: "Do you want to run the remaining memory tests? This will take about 30 minutes or more. Do you want to continue? (Recommended)." ("No se ha detectado ningún problema con este sistema hasta ahora. ¿Desea ejecutar el resto de pruebas de memoria? Esto tardará unos 30 minutos o más. ¿Desea continuar? [Recomendado]").

Si tiene problemas de memoria, presione la tecla <y>; de lo contrario, presione <n>. Aparece el siguiente mensaje: "Pre-boot System Assessment complete" ("Se completó la Evaluación del sistema previa al inicio").

Presione **Exit** (Salir) para reiniciar el equipo.



# Restauración del sistema operativo

Para restaurar el sistema operativo del equipo, lleve a cabo una de las acciones siguientes:

**△ PRECAUCIÓN:** si utiliza Dell Factory Image Restore o el disco del *sistema operativo* para restaurar el sistema operativo, se eliminarán permanentemente todos los archivos de datos incluidos en el equipo. Si es posible, cree una copia de seguridad de todos sus archivos de datos antes de llevar a cabo una de estas acciones.

Opción	Úsela
Restaurar sistema	como primera opción
Dell DataSafe Local Backup	cuando la opción Restaurar sistema no resuelva el problema
Medios de recuperación del sistema	cuando el error del sistema operativo impida el uso de Restaurar sistema y Dell DataSafe Local Backup cuando instale el software de fábrica de Dell en un disco duro recién instalado
Dell Factory Image Restore	para restaurar el estado operativo en el que se encontraba su equipo al adquirirlo
<i>Disco del sistema operativo</i>	para volver a instalar el sistema operativo en el equipo

**✎ NOTA:** es posible que su equipo no incluya el disco del *sistema operativo*.

# Restaurar sistema

Los sistemas operativos Microsoft Windows incorporan la opción Restaurar sistema, que permite volver a un estado operativo anterior del equipo (sin que ello afecte a los archivos de datos) en caso de que al realizar cambios en el hardware, en el software o en otros valores del sistema, el equipo se encuentre en un estado operativo no deseado. Cualquier cambio que la función Restaurar sistema realice en el equipo es completamente reversible.

 **PRECAUCIÓN:** realice periódicamente copias de seguridad de sus archivos de datos. La función Restaurar sistema no controla ni recupera archivos de datos.

## Inicio de la función Restaurar sistema

1. Haga clic en **Inicio** .
2. En el cuadro de búsqueda, escriba `Restaurar sistema` y presione <Intro>.

 **NOTA:** es posible que aparezca la ventana **Control de cuentas de usuario**. Si usted es un administrador del equipo, haga clic en **Continuar**; en caso contrario, póngase en contacto con su administrador para continuar con la acción que desee.

3. Haga clic en **Siguiente** y siga las instrucciones que aparecen en pantalla.

En caso de que no se resuelva el problema con la función Restaurar sistema, podrá deshacer la última restauración del sistema.

## Cómo deshacer la última restauración del sistema

 **NOTA:** antes de deshacer la última restauración del sistema, guarde y cierre todos los archivos y programas abiertos. No modifique, abra ni elimine ningún archivo ni programa hasta que la restauración del sistema haya finalizado.

1. Haga clic en **Inicio** .
2. En el cuadro de búsqueda, escriba `Restaurar sistema` y presione <Intro>.
3. Haga clic en **Deshacer la última restauración** y haga clic en **Siguiente**.

## Dell DataSafe Local Backup

 **PRECAUCIÓN:** si para restaurar el sistema operativo utiliza Dell DataSafe Local Backup, se eliminarán permanentemente los programas y controladores instalados después de la adquisición del equipo. Antes de usar Dell DataSafe Local Backup, haga copias de seguridad de las aplicaciones que desee instalar en el equipo. Utilice Dell DataSafe Local Backup sólo cuando Restaurar sistema no haya podido solucionar el problema del sistema operativo.

 **PRECAUCIÓN:** aunque Dell Datasafe Local Backup se ha diseñado para mantener los archivos de datos en el equipo, se recomienda realizar una copia de seguridad antes de usarlo.

## Restauración del sistema operativo

 **NOTA:** es posible que Dell DataSafe Local Backup no esté disponible en todas las regiones.

 **NOTA:** si Dell DataSafe Local Backup no estuviera instalado en el equipo, utilice Dell Factory Image Restore (consulte "Dell Factory Image Restore" en la página 77) para restaurar el sistema operativo.

Utilice Dell DataSafe Local Backup para restaurar el estado operativo en el que se encontraba su unidad de disco duro cuando adquirió el equipo, al mismo tiempo que preserva los archivos de datos.

Dell DataSafe Local Backup permite:

- realizar una copia de seguridad del equipo y restaurar su sistema a un estado operativo anterior; y
- Crear medios de recuperación del sistema.

## Dell DataSafe Local Backup Basic

Para restaurar el software de Dell instalado de fábrica y conservar los archivos de datos:

1. Apague el equipo.
2. Desconecte todos los dispositivos (unidad USB, impresora, etc.) conectados al equipo y retire todo el hardware interno agregado posteriormente.

 **NOTA:** no desconecte el adaptador de CA.

3. Encienda el equipo.
4. Cuando aparezca el logotipo de DELL, presione <F8> varias veces para acceder a la ventana **Advanced Boot Options** (Opciones de arranque avanzadas).

 **NOTA:** si espera demasiado y aparece el logotipo del sistema operativo, siga esperando hasta que vea el escritorio de Microsoft Windows, apague el equipo y vuelva a intentarlo.

5. Seleccione **Repair Your Computer** (Reparar mi PC).
6. Seleccione **Dell DataSafe Restore and Emergency Backup** (Copia de seguridad de emergencia y restauración Dell DataSafe) en el menú **System Recovery Options** (Opciones de recuperación del sistema) y siga las instrucciones que aparecen en la pantalla.

 **NOTA:** el proceso de restauración puede tardar una hora o más. Esto depende del tamaño de los datos que se restaurarán.

 **NOTA:** para obtener más información, consulte el artículo 353560 de la Knowledge Base (Base de conocimiento) en **support.dell.com**.

## Actualización a Dell DataSafe Local Backup Professional

 **NOTA:** si lo pidió con su compra original, es posible que Dell DataSafe Local Backup Professional esté instalado en el equipo.

Dell DataSafe Local Backup Professional incluye características adicionales que permiten:

- realizar una copia de seguridad del equipo y restaurarlo según los tipos de archivos;
- realizar una copia de seguridad de los archivos en un dispositivo de almacenamiento local; y
- programar copias de seguridad automáticas.

## Restauración del sistema operativo

Para actualizar a Dell DataSafe Local Backup Professional:

1. Haga doble clic en el icono de Dell DataSafe Local Backup  en el área de notificación del escritorio.
2. Haga clic en **UPGRADE NOW!** (Actualizar ahora).
3. Siga las instrucciones que aparecen en pantalla.

## Medios de recuperación del sistema

 **PRECAUCIÓN:** aunque los medios de recuperación del sistema no eliminan los archivos de datos del equipo, se recomienda realizar una copia de seguridad antes de usar dichos medios.

Utilice los medios de recuperación del sistema, creados con Dell DataSafe Local Backup, para restaurar el estado operativo en el que se encontraba la unidad de disco duro cuando adquirió el equipo, al mismo tiempo que preserva los archivos de datos.

Utilice los medios de recuperación del sistema si:

- El sistema operativo falla y no permite usar las opciones de recuperación instaladas en el equipo.
- La unidad de disco duro falla y no permite recuperar los datos.

Para restaurar el software de Dell instalado de fábrica en el equipo mediante los medios de recuperación del sistema:

1. Inserte el disco o la memoria USB de recuperación del sistema y reinicie el equipo.
  2. Cuando aparezca el logotipo de DELL, presione <F12> de inmediato.
-  **NOTA:** si espera demasiado y aparece el logotipo del sistema operativo, siga esperando hasta que vea el escritorio de Microsoft Windows, apague el equipo y vuelva a intentarlo.
3. Seleccione el dispositivo de inicio adecuado en la lista y presione <Intro>.
  4. Siga las instrucciones que aparecen en pantalla.

## Dell Factory Image Restore

 **PRECAUCIÓN:** al utilizar Dell Factory Image Restore para restaurar el sistema operativo, se borrarán permanentemente todos los datos de la unidad de disco duro y se eliminarán todos los programas o controladores instalados después de haber adquirido el equipo. Si es posible, realice una copia de seguridad de los datos antes de utilizar esta opción. Sólo debe utilizar Dell Factory Image Restore si la función Restaurar sistema no ha resuelto el problema del sistema operativo.

 **NOTA:** es posible que Dell Factory Image Restore no esté disponible en algunos países o para ciertos equipos.

## Restauración del sistema operativo

**NOTA:** si Dell Factory Image Restore no estuviera instalado en el equipo, utilice Dell DataSafe Local Backup (consulte “Dell DataSafe Local Backup” en la página 73) para restaurar el sistema operativo.

Utilice Dell Factory Image Restore únicamente como último recurso para restaurar el sistema operativo. Esta opción restaura la unidad de disco duro al estado operativo en el que se encontraba al momento de adquirir el equipo. Todos los programas o archivos que haya agregado desde que adquirió el equipo, incluidos los archivos de datos, se eliminarán en forma permanente de la unidad de disco duro. Los archivos de datos pueden ser documentos, hojas de cálculo, mensajes de correo electrónico, fotografías digitales, archivos de música, etc. Si es posible, realice una copia de seguridad de todos los datos antes de utilizar Dell Factory Image Restore.



## Inicio de Dell Factory Image Restore

1. Encienda el equipo.
2. Cuando aparezca el logotipo de DELL, presione <F8> varias veces para acceder a la ventana **Advanced Boot Options** (Opciones de arranque avanzadas).

 **NOTA:** si espera demasiado y aparece el logotipo del sistema operativo, siga esperando hasta que vea el escritorio de Microsoft Windows, apague el equipo y vuelva a intentarlo.

3. Seleccione **Repair Your Computer** (Reparar el equipo).  
**Aparece la ventana System Recovery Options** (Opciones de recuperación del sistema).
4. Seleccione un diseño de teclado y haga clic en **Next** (Siguiendo).





5. Para acceder a las opciones de recuperación, inicie una sesión como usuario local. Para acceder a los mensajes de comandos, escriba `administrator` (administrador) en el campo **User name** (Nombre de usuario) y, a continuación, haga clic en **OK** (Aceptar).
6. Haga clic en **Dell Factory Image Restore**. Aparece la pantalla de bienvenida de **Dell Factory Image Restore**.
  -  **NOTA:** según la configuración del equipo, es posible que deba seleccionar **Dell Factory Tools** y, a continuación, **Dell Factory Image Restore**.
7. Haga clic en **Siguiente**. Aparece la ventana **Confirm Data Deletion** (Confirmar eliminación de datos).
  -  **NOTA:** si no desea continuar con la función Factory Image Restore, haga clic en **Cancel** (Cancelar).
8. Active la casilla de verificación para confirmar que desea continuar aplicando formato al disco duro y restaurando el software del sistema al estado de fábrica y, a continuación, haga clic en **Next** (Siguiente).

Se iniciará el proceso de restauración, que puede durar cinco minutos o más. Se mostrará un mensaje cuando el sistema operativo y las aplicaciones de fábrica se hayan restaurado a los valores de fábrica.
9. Haga clic en **Finish** (Finalizar) para reiniciar el equipo.

# Cómo obtener ayuda

Si tiene problemas con el equipo, puede realizar los siguientes pasos para diagnosticar y solucionar el problema:

1. Consulte el apartado "Solución de problemas" de la página 57 para conocer la información y los procedimientos relacionados con el problema que está teniendo el equipo.
2. Consulte el apartado "Dell Diagnostics" de la página 69 para consultar los procedimientos sobre cómo ejecutar Dell Diagnostics.
3. Complete la "Lista de comprobación de diagnósticos" de la página 88.
4. Utilice el extenso conjunto de servicios en línea de Dell disponibles en el sitio web de asistencia de Dell (**support.dell.com**) para obtener ayuda con la instalación y los procedimientos de solución de problemas. Consulte el apartado "Servicios en línea" en la página 82 para obtener una lista más amplia de la asistencia en línea de Dell.
5. Si los pasos descritos anteriormente no han resuelto el problema, consulte "Antes de llamar" en la página 87.
  -  **NOTA:** llame al servicio de asistencia técnica de Dell desde un teléfono conectado cerca o en el equipo, de manera que puedan guiarlo en los procedimientos necesarios.
  -  **NOTA:** es posible que el sistema de códigos de servicio rápidos de Dell no esté disponible en todos los países.

Cuando el sistema telefónico automatizado de Dell se lo solicite, introduzca el código de servicio rápido para dirigir su llamada directamente al personal de asistencia técnica adecuado. Si no tiene un código de servicio rápido, abra la carpeta **Dell Accessories** (Accesorios de Dell), haga doble clic en el icono **Express Service Code** (Código de servicio rápido) y siga las instrucciones.

 **NOTA:** algunos de los servicios no siempre están disponibles en todas las ubicaciones situadas fuera de la parte continental de EE.UU. Llame al representante local de Dell para obtener información acerca de la disponibilidad.

## Asistencia técnica y servicio al cliente

El servicio de asistencia técnica de Dell está disponible para responder sus preguntas sobre el hardware de Dell. Nuestro personal de asistencia técnica utiliza diagnósticos asistidos por PC para proporcionar respuestas rápidas y precisas.

Para ponerse en contacto con el servicio de asistencia de Dell, consulte el apartado "Antes de llamar" de la página 87 y lea la información de contacto correspondiente a su región o vaya a **support.dell.com**.

### DellConnect

DellConnect es una sencilla herramienta de acceso en línea que permite al personal del servicio de asistencia técnica de Dell acceder a su equipo a través de una conexión de banda ancha, diagnosticar su problema y repararlo bajo su supervisión. Para obtener más información, consulte **dell.com/DellConnect**.

### Servicios en línea

Puede obtener más información sobre los productos y servicios de Dell en las páginas web siguientes:

- **dell.com**
- **dell.com/ap** (sólo para países de la región Asia Pacífico)
- **dell.com/jp** (sólo para Japón)
- **euro.dell.com** (sólo para Europa)
- **dell.com/la** (para países de Latinoamérica y del Caribe)
- **dell.ca** (sólo para Canadá)

Puede obtener acceso al servicio de asistencia de Dell a través de los siguientes sitios web y direcciones de correo electrónico:

## Sitios web de asistencia de Dell

- [support.dell.com](http://support.dell.com)
- [support.jp.dell.com](http://support.jp.dell.com) (sólo para Japón)
- [support.euro.dell.com](http://support.euro.dell.com) (sólo para Europa)
- [supportapj.dell.com](http://supportapj.dell.com) (sólo para la región Asia Pacífico)

## Direcciones de correo electrónico de asistencia técnica de Dell

- [mobile\\_support@us.dell.com](mailto:mobile_support@us.dell.com)
- [support@us.dell.com](mailto:support@us.dell.com)
- [la-techsupport@dell.com](mailto:la-techsupport@dell.com) (sólo para países de Latinoamérica y del Caribe)
- [apsupport@dell.com](mailto:apsupport@dell.com) (sólo para países asiáticos y del Pacífico)

## Direcciones de correo electrónico de los departamentos de marketing y ventas de Dell

- [apmarketing@dell.com](mailto:apmarketing@dell.com) (sólo para países asiáticos y del Pacífico)
- [sales\\_canada@dell.com](mailto:sales_canada@dell.com) (sólo para Canadá)

## Protocolo de transferencia de archivos (FTP) anónimo

- [ftp.dell.com](http://ftp.dell.com)

Inicie sesión como usuario: `anonymous` (anónimo) y utilice su dirección de correo electrónico como contraseña.

### Servicio automatizado de estado de pedidos

Para comprobar el estado de un pedido de cualquier producto Dell que haya solicitado, puede ir a **support.dell.com** o llamar al servicio automatizado de estado de pedidos. Un contestador automático le solicitará los datos necesarios para buscar el pedido e informarle sobre su estado.

Si tiene algún problema con un pedido (por ejemplo, falta algún componente, se incluyeron componentes equivocados o la factura es incorrecta), póngase en contacto con el departamento de atención al cliente de Dell. Tenga a mano la factura o el albarán cuando haga la llamada.

Para obtener el número de teléfono de su región, consulte "Cómo ponerse en contacto con Dell" en la página 89.

### Información sobre productos

Si necesita información sobre otros productos de Dell disponibles o si desea realizar un pedido, visite el sitio web de Dell en **dell.com**. Para obtener el número de teléfono de su región o hablar con un especialista en ventas, consulte el apartado "Cómo ponerse en contacto con Dell" de la página 89.

## Devolución de artículos para su reparación en garantía o para la devolución de su importe

Prepare todos los artículos que vaya a devolver, ya sea para su reparación en garantía o para la devolución de su importe, de la siguiente manera:

 **NOTA:** antes de devolver el producto a Dell, asegúrese de realizar una copia de seguridad de los datos de las unidades de disco duro y de cualquier otro dispositivo de almacenamiento del producto. Elimine cualquier información confidencial, de propiedad y personal, así como también cualquier medio extraíble, como CD o tarjetas multimedia. Dell no se hace responsable de ninguna información confidencial, de propiedad o personal, datos perdidos o dañados, o medios extraíbles dañados o perdidos

que pudieran estar incluidos en la devolución.

1. Llame a Dell para obtener un número RMA (autorización para devolución de material) y anótelos de manera clara y destacada en el exterior de la caja. Para obtener el número de teléfono de su región, consulte "Cómo ponerse en contacto con Dell" en la página 89.
2. Incluya una copia de la factura y una carta donde se describa el motivo de la devolución.
3. Incluya una copia de la lista de comprobación de diagnósticos (consulte "Lista de comprobación de diagnósticos" en la página 88), donde se indiquen las pruebas que ha ejecutado y todos los mensajes de error mostrados por Dell Diagnostics (consulte "Dell Diagnostics" en la página 69).

## Cómo obtener ayuda

4. Si la devolución está destinada a obtener la devolución de su importe, incluya todos los accesorios correspondientes al artículo en devolución (cable adaptador de CA, software, guías, etc.).
5. Empaquete el equipo que vaya a devolver en el embalaje original (o uno equivalente).

 **NOTA:** deberá hacerse responsable de los gastos de envío. Asimismo, tiene la obligación de asegurar el producto devuelto y asumir el riesgo en caso de pérdida durante el envío a Dell. No se aceptará el envío de paquetes para su pago contra entrega.

 **NOTA:** toda devolución que no satisfaga los requisitos indicados será rechazada por el departamento de recepción de Dell y se le devolverá el material.



## Antes de llamar

**NOTA:** cuando realice la llamada, tenga a mano su código de servicio rápido. El código contribuirá a que el sistema telefónico automatizado de asistencia técnica de Dell gestione con mayor eficiencia su llamada. Es posible que también se le solicite la etiqueta de servicio.

### Ubicación de la etiqueta de servicio y del código de servicio rápido

La etiqueta de servicio y el código de servicio rápido del equipo se encuentran en una etiqueta en la parte inferior del equipo.

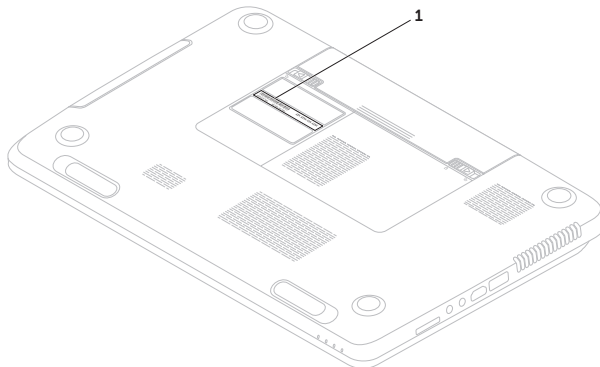

---

**1** Etiqueta de servicio y código de servicio rápido

## Cómo obtener ayuda

No olvide completar la siguiente Lista de comprobación de diagnósticos. Si es posible, encienda el equipo antes de llamar a Dell para pedir ayuda y realice la llamada desde un teléfono conectado cerca o en el equipo. Es posible que se le pida que escriba algunos comandos con el teclado, proporcione información detallada durante las operaciones o pruebe otros procedimientos posibles para solucionar problemas que únicamente puedan realizarse con el equipo. Asegúrese de tener a mano la documentación del equipo.

## Lista de comprobación de diagnósticos

- Nombre:
- Fecha:
- Dirección:
- Teléfono:
- Etiqueta de servicio (código de barras situado en la parte inferior del equipo):
- Código de servicio rápido:
- Número de autorización para devolución de material (si se lo proporcionó un técnico de asistencia de Dell):
- Sistema operativo y versión:
- Dispositivos:
- Tarjetas de expansión:
- ¿Está el equipo conectado a una red? Sí/  
No
- Red, versión y adaptador de red:
- Programas y versiones:

Consulte la documentación del sistema operativo para determinar el contenido de los archivos de inicio del sistema. Si el equipo está conectado a una impresora, imprima todos los archivos. De lo contrario, anote el contenido de cada uno antes de llamar a Dell.

- Mensaje de error, código de sonido o código de diagnóstico:
- Descripción del problema y procedimientos de solución de problemas que haya realizado:

## Cómo ponerse en contacto con Dell

Para clientes en Estados Unidos, llame al 800-WWW-DELL (800-999-3355).

 **NOTA:** si no dispone de una conexión a Internet activa, puede encontrar la información de contacto en la factura de compra, el albarán o el catálogo de productos de Dell.

Dell proporciona varias opciones de servicio y asistencia en línea o telefónica. La disponibilidad varía según el país y el producto, por lo que es posible que algunos servicios no estén disponibles en su zona.

Si desea ponerse en contacto con Dell para tratar cuestiones relacionadas con las ventas, la asistencia técnica o el servicio al cliente:

1. Visite **dell.com/ContactDell**.
2. Seleccione su país o región.

## Cómo obtener ayuda

3. Seleccione el vínculo de servicio o asistencia correspondiente de acuerdo con sus necesidades.
4. Elija el método que le resulte más cómodo para ponerse en contacto con Dell.



# Búsqueda de información y recursos adicionales

## Si necesita:

volver a instalar el sistema operativo

ejecutar un programa de diagnóstico en el equipo

volver a instalar el software del sistema

obtener más información sobre el sistema operativo y las características de Microsoft Windows

actualizar el equipo con componentes nuevos o adicionales, como una unidad de disco duro nueva

volver a instalar o reemplazar una pieza deteriorada o defectuosa

## Consulte:

"Medios de recuperación del sistema" en la página 76

"Dell Diagnostics" en la página 69

"Mis descargas de Dell" en la página 68

**support.dell.com**

el *Manual de servicio* de **support.dell.com/manuals**



**NOTA:** en algunos países, la apertura y la sustitución de piezas del equipo puede anular la garantía. Revise la garantía y la política de devoluciones antes de manipular el interior del equipo.

### Si necesita:

---

buscar el número de etiqueta de servicio/ código de servicio rápido: debe utilizar el número de etiqueta de servicio para identificar el equipo en **support.dell.com** o ponerse en contacto con el servicio de asistencia técnica.

---

encontrar información sobre prácticas recomendadas de seguridad para el equipo  
revisar la información sobre la garantía, los términos y condiciones (sólo para EE.UU.), las instrucciones de seguridad, la información sobre normativas, la información sobre ergonomía y el contrato de licencia para el usuario final.

---

### Consulte:

---

la parte inferior del equipo  
"Centro de asistencia de Dell" en la página 66

---

los documentos sobre seguridad y normativas que se enviaron con el equipo; consulte también **dell.com/regulatory\_compliance**

---

## Búsqueda de información y recursos adicionales

### Si necesita:

buscar controladores y descargas; archivos  
Léame

acceder a la asistencia técnica y a la ayuda  
del producto

revisar el estado del pedido de nuevas  
compras realizadas

buscar soluciones y respuestas a las  
preguntas más frecuentes

localizar información de las actualizaciones  
más recientes sobre los cambios técnicos  
realizados en el equipo o el material de  
referencia técnica avanzada para técnicos o  
usuarios experimentados



### Consulte:

**[support.dell.com](http://support.dell.com)**



# Especificaciones

En esta sección se proporciona información básica que puede necesitar para configurar y actualizar los controladores y el equipo.

 **NOTA:** las ofertas pueden variar según la región. Para obtener más información relacionada con la configuración del equipo, consulte la sección **Detailed System Information** (Información detallada sobre el sistema) en el Centro de asistencia técnica de Dell. Para iniciar la aplicación, presione el botón Dell Support Center (Centro de asistencia técnica de Dell)  en el teclado o haga clic en **Inicio**  → **Todos los programas** → **Dell** → **Dell Support Center** (Centro de asistencia técnica de Dell) → **Launch Dell Support Center** (Iniciar Centro de asistencia técnica de Dell).

## Modelo de equipo

---

Dell Inspiron N7110

## Información del equipo

---

Conjunto de chips del sistema

Mobile Intel serie 6

Tipos de procesador

Intel Core i3  
Intel Core i5  
Intel Core i7  
Intel Pentium de doble núcleo

## Especificaciones

### Memoria

---

Conector para módulos de memoria	dos conectores SODIMM a los que puede acceder el usuario
Capacidades del módulo de memoria	1 GB, 2 GB y 4 GB
Memoria mínima	2 GB
Memoria máxima	8 GB
Posibles configuraciones de memoria	2 GB, 3 GB, 4 GB, 6 GB y 8 GB
Tipo de memoria	SODIMM DDR3 a 1333 MHz

 **NOTA:** para obtener instrucciones sobre la ampliación de la memoria, consulte el *Manual de servicio* que se encuentra en [support.dell.com/manuals](http://support.dell.com/manuals).

### Conectores

---

Audio	un conector de entrada de micrófono y un conector para auriculares o altavoces estéreo
Minitarjeta	una ranura para minitarjetas de longitud media
conector HDMI	un conector de 19 clavijas
Adaptador de red	un conector RJ45
USB	un conector de 4 clavijas compatible con USB 2.0 dos conectores de 4 clavijas compatibles con USB 3.0

## Conectores

---

Video	un conector de 15 orificios
eSATA	un conector combinado eSATA/USB de siete y cuatro clavijas con PowerShare
Lector de tarjetas multimedia	una ranura para tarjetas 8 en 1

## Lector de tarjetas multimedia

---

Tarjetas admitidas	Tarjeta de memoria Secure Digital (SD) Tarjeta Secure Digital Extended Capacity (SDXC) Tarjeta Secure Digital High Capacity (SDHC) Memory Stick (MS) Memory Stick PRO (MS-PRO) Tarjeta MultiMedia (MMC) Tarjeta MultiMedia plus (MMC+) Tarjeta xD-Picture
--------------------	--

## Teclado

---

Número de teclas	86 (EE.UU. y Canadá); 87 (Europa); 90 (Japón); 87 (Brasil)
------------------	--

## Especificaciones

### Comunicaciones

---

Módem (opcional)	módem externo USB V.92 de 56 K
Adaptador de red	LAN Ethernet 10/100 en la placa base
Conexión inalámbrica	WLAN, WiMax/Wi-Fi abgn/abgn y tecnología inalámbrica Bluetooth (opcional)/Wi-Di (opcional)

### Audio

---

Controladora de audio	Realtek ALC268
Altavoces	2 x 2 vatios
Subwoofer	3 vatios
Controles de volumen	menús de programas de software y controles multimedia

### Video

---

Discreto:	
Controladora de video	NVIDIA GeForce GT 525M
Memoria de video	DDR3 de 1 GB/2 GB
UMA (Asignación de memoria unificada):	
Controladora de video	Intel HD Graphics 3000
Memoria de video	hasta 1,6 GB

### Cámara

---

Resolución de la cámara	1 megapíxeles
Tipo de cámara	pantalla ancha HD
Resolución de video	1280 x 720

## Pantalla

---

Tipo	HD+ WLED de 17.3 pulgadas con TrueLife
Dimensiones:	
Alto	214,8 mm (8,46 pulgadas)
Ancho	381,9 mm (15,03 pulgadas)
Diagonal	438,2 mm (17,25 pulgadas)
Resolución máxima	1600 x 900
Frecuencia de actualización	60 Hz
Ángulo de funcionamiento	de 0° (cerrado) a 135°
Ángulo de visión horizontal	40/40

## Pantalla

---

Ángulo de visión vertical	15/30 (alto/largo)
Separación entre píxeles	0,2386 mm x 0,2386 mm

## Panel táctil

---

Resolución de posición X/Y (modo de tabla de gráficos)	240 cpp
Tamaño:	
Alto	55 mm (2,16 pulgadas)
Ancho	100 mm (3,94 pulgadas)

## Especificaciones

### Batería

---

de iones de litio "inteligente" de seis celdas:

Alto	22,80 mm (0,90 pulgadas)
Ancho	214 mm (8,43 pulgadas)
Profundidad	57,64 mm (2,27 pulgadas)
Peso	0,34 kg (0,75 lb)

de iones de litio "inteligente" de nueve celdas:

Alto	22,80 mm (0,90 pulgadas)
Ancho	214 mm (8,43 pulgadas)
Profundidad	78,76 mm (3,10 pulgadas)
Peso	0,52 kg (1,15 lb)
Voltaje	11,1 VCC

### Batería

---

Tiempo de carga (aproximado)	4 horas (cuando el equipo está apagado)
Tiempo de funcionamiento	el tiempo de funcionamiento de la batería varía de acuerdo con las condiciones de funcionamiento
Batería de tipo botón	CR-2032

### Características físicas

---

Alto	de 0 a 34 mm (de 1,17 a 1,34 pulgadas)
Ancho	418,4 mm (16,47 pulgadas)
Profundidad	286,80 mm (11,29 pulgadas)

## Características físicas

---

Peso (con batería de seis celdas y unidad de CD) 3,28 kg (7,23 lb)

## Adaptador de CA

---

 **NOTA:** utilice sólo los adaptadores de CA indicados para el equipo. Siga las instrucciones de seguridad que incluye el equipo.

Voltaje de entrada 100-240 VCA

Corriente de entrada (máxima) 1,5 A/1,6 A/1,7 A/2,3 A/2,5 A

Frecuencia de entrada de 50 a 60 Hz

Potencia de salida 65 W/90 W/130 W

## Adaptador de CA

---

Corriente de salida:

65 W 3,34 A

90 W 4,62 A

130 W 6,7 A

Voltaje nominal de salida 19,5 VCC

Intervalo de temperatura:

En funcionamiento de 0 °C a 40 °C  
(de 32 °F a 104 °F)

En almacenamiento de -40 °C a 70°C  
(de -40 °F a 158°F)

### Entorno del equipo

---

Intervalo de temperatura:

En funcionamiento	de 0 °C a 35 °C (de 32 °F a 95 °F)
En almacenamiento	de -40 °C a 65 °C (de -40 °F a 149 °F)

Humedad relativa (máxima):

En funcionamiento	del 10% al 90% (sin condensación)
En almacenamiento	del 5% al 95% (sin condensación)

Vibración máxima (con un espectro de vibración aleatoria que simula el entorno del usuario):

En funcionamiento	0,66 GRMS
Sin funcionamiento	1,30 GRMS

### Entorno del equipo

---

Impacto máximo (en funcionamiento: medido con Dell Diagnostics ejecutándose en el disco duro y un pulso de media onda sinusoidal de 2 ms; sin funcionamiento: medido con la unidad de disco duro en posición de reposo y un pulso de media onda sinusoidal de 2 ms):

En funcionamiento	110 G
Sin funcionamiento	160 G

Altitud (máxima):

En funcionamiento	de -15,2 a 3 048 m (de -50 a 10 000 pies)
En almacenamiento	de -15,2 a 10 668 m (de -50 a 35 000 pies)

Nivel de contaminación atmosférica: G2 o menos, según se define en ISA-S71.04-1985



# Apéndice

## Información para NOM o Norma Oficial Mexicana (sólo para México)

La información que se proporciona a continuación aparece en el dispositivo descrito en este documento de conformidad con los requisitos de la Norma Oficial Mexicana (NOM):

### Importador:

Dell México S.A. de C.V.

Paseo de la Reforma 2620 - Piso 11°

Col. Lomas Altas

11950 México, D.F.

Número de modelo reglamentario	Voltaje	Frecuencia	Consumo de electricidad	Voltaje de salida	Intensidad de salida
P14E	de 100 a 240 VCA	de 50 a 60 Hz	1,5 A/1,6 A/1,7 A/ 2,3 A/2,5 A	19,5 VCC	3,34 A/ 4,62 A/6,7 A

Para obtener información detallada, lea la información sobre seguridad que se envió con el equipo.

Para obtener información adicional sobre prácticas recomendadas de seguridad, visite [dell.com/regulatory\\_compliance](http://dell.com/regulatory_compliance).

# Índice

## A

ayuda

obtención de ayuda y asistencia técnica **80**

## B

búsqueda de información adicional **92**

## C

capacidades del equipo **52**

características de software **52**

CD, reproducción y creación **53**

Centro de asistencia técnica de Dell **66**

Centro de movilidad de Windows **40**

circulación de aire, cómo permitir **5**

cómo ponerse en contacto con Dell **87**

Cómo ponerse en contacto con  
Dell en línea **89**

conectar (conexión)

a Internet **16**

conector eSATA **21**

conector HDMI **21**

conexión a Internet **16**

conexión de red

reparación **59**

configuración, antes de comenzar **5**

controladores y descargas **94**

copia de seguridad y recuperación **53**

## D

DataSafe Local Backup

Basic **74**

Professional **75**

DellConnect **82**

Dell Factory Image Restore **77**  
Dell Stage **54**  
devoluciones con garantía **85**  
direcciones de correo electrónico  
    para recibir asistencia técnica **83**  
direcciones de correo electrónico de  
asistencia técnica **83**  
DVD, reproducción y creación **53**

## E

envío de productos  
    para devolución o reparación **85**  
equipo, configuración **5**  
especificaciones **95**  
Etiqueta de servicio  
    ubicación **87**

## G

gestos  
    Panel táctil **36**

## I

indicador luminoso de actividad de la unidad  
de disco duro **27**  
indicador luminoso de alimentación **27**  
indicador luminoso de estado de la batería **27**  
inicio de sesión en FTP, anónimo **83**  
ISP  
    Proveedor de servicios de Internet **16**

## L

Lista de comprobación de diagnósticos **88**

## Índice

### M

Medios de recuperación del sistema **76**

### O

opciones de reinstalación del sistema **71**

### P

Panel táctil

Gestos **36**

problemas con el software **63**

problemas con la alimentación eléctrica,  
solución **60**

problemas con la memoria  
solución **62**

problemas de hardware  
diagnóstico **68**

problemas, solución **57**

productos

información y compra **84**

### R

recursos, obtención de elementos  
adicionales **92**

red con cable

cable de red, conexión **7**

problemas **59**

red inalámbrica

conexión **12**

problemas **59**

regletas de enchufes, uso **6**

restauración de la imagen de fábrica **77**

Restaurar sistema **72**

### S

servicio de atención al cliente **81**

sitios de asistencia técnica

mundiales **82**

Solucionador de problemas de hardware **68**

solución de problemas **57**

## U

Unidad óptica

    orificio de expulsión de emergencia **42**

Uso del orificio de expulsión de  
emergencia **42**

## V

ventilación, garantía **5**

## W

Windows

    Asistente para compatibilidad de  
    programas **64**





Impreso en Polonia

[www.dell.com](http://www.dell.com) | [support.dell.com](http://support.dell.com)



03X0WKA02





Impreso en China  
Impreso en papel reciclado

[www.dell.com](http://www.dell.com) | [support.dell.com](http://support.dell.com)



03X0WKA02





Impreso en los EE.UU.

[www.dell.com](http://www.dell.com) | [support.dell.com](http://support.dell.com)



03X0WKA02